

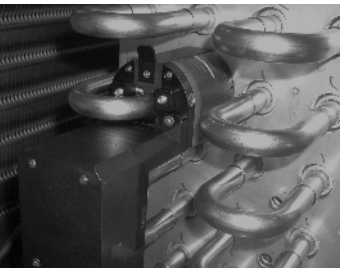

HX 16 - Schweißzangen speziell entwickelt für Wärmetauscheranwendungen!



Optimale Lösung zum Verschweißen von vormontierten Bögen. Geringster Platzbedarf durch kompakte Bauform.



Hohe Belastbarkeit durch wassergekühlte Grundplatte und Rotorgehäuse.

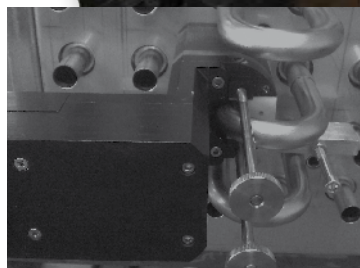

Waagrechte, senkrechte und geneigte Schweißpositionen möglich.



Einfache und schnelle Montage der Schweißzange auf dem Rohr. Selbsthaltender Schweißkopf.

52 **Offene Orbitalschweißzangen**

Offene Orbitalschweißzangen HX 16

Offene Orbitalschweißzangen HX 16, HX 16S, HX 16L

Die optimale Lösung zum Verschweißen von vormontierten Bögen bei geringstem Platzbedarf durch Ihre kompakte Bauform.

Vorteile:

- Hohe Belastbarkeit durch wassergekühlte Grundplatte und Rotorgehäuse.
- Waagrechte, senkrechte und geneigte Schweißpositionen möglich.
- Sehr robuste Bauweise und ergonomisches Design.
- Einfache und schnelle Montage der Schweißzange auf dem Rohr.
- Selbsthaltender Schweißkopf

Für den Betrieb der Schweißzangen sind außerdem noch Spannbacken und ein passendes Massekabel (siehe Seite 46) erforderlich, welche nicht im Standard Lieferumfang enthalten und separat zu bestellen sind.



Orbitalschweißkopf HX 16

Elektroden-Ø 1,6 [mm]

Mindestabstand zwischen den Rohren Formel: $\frac{\text{Zangenmodul } \varnothing - \text{Rohraußen-}\varnothing}{2} + 2$

Artikel	Rohr-AD [mm]	Zangenmodul Ø [mm]	Code	kg
Schweißzange HX 16	12,7 - 16*	60	845 000 001	1,500
Schweißzange HX 16S	12,7 - 16*	60	846 000 001	1,500
Schweißzange HX 16L	12,7 - 16*	60	847 000 001	1,500

* Kleinere Rohrdurchmesser auf Anfrage.

Spannbacken HX 16

Spannbacken passend zu allen HX 16 Orbitalschweißzangen.
Passend zu allen Schweißzangen der HX 16 Serie.

Artikel	Rohr-AD [mm]	Zangenmodul Ø [mm]	Code	kg
Spannbacken HX 16	12,7 - 16	60	845 002 001	-



Spannbacken HX 16

Abmessungen HX 16

HX 16

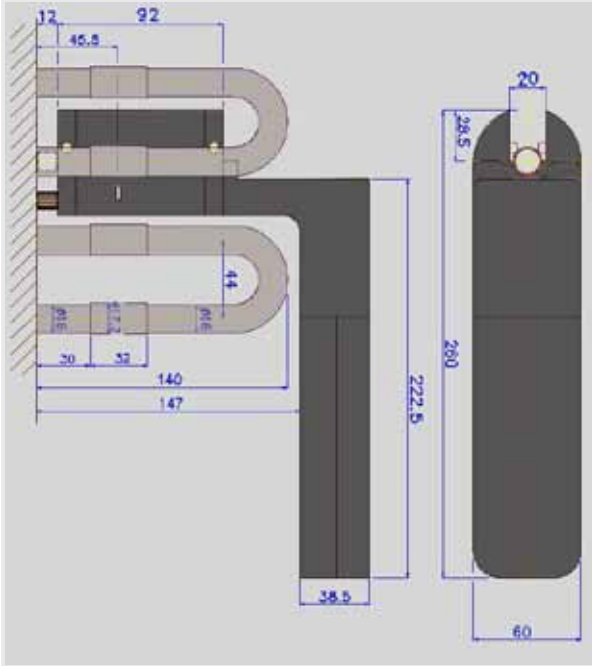

HX 16S

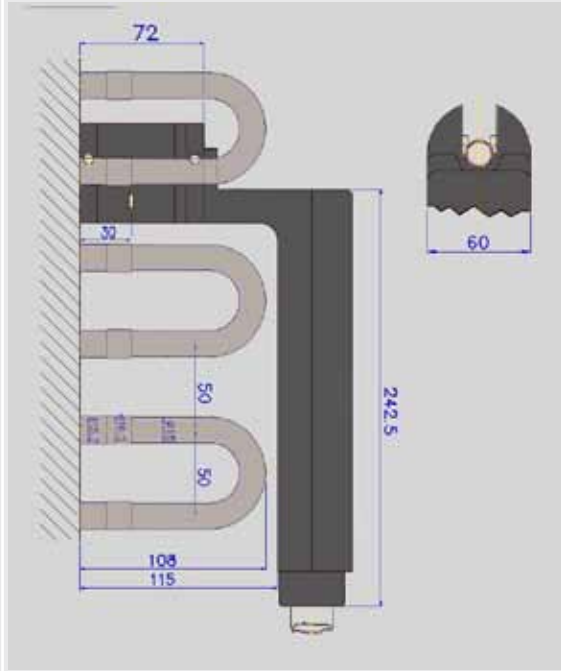

HX 16L

